



# #0142-4 Shelf Utility Cabinet Assembly Instructions

#0142-Instructions de montage pour armoire utilitaire à quatre étagères

#0142-Instrucciones de ensamblado, gabinete utilitario de cuatro estantes

Each part has a molded-in part letter for identification

No tools required • Best if assembled on hard flat surface

Chaque pièce est identifiée par une lettre gravée

Aucun outil nécessaire • Il est préférable d'effectuer le montage sur une surface plane et solide

Cada pieza lleva grabada una letra para su identificación

No requiere del uso de herramientas • Se recomienda ensamblar sobre una superficie lisa y dura

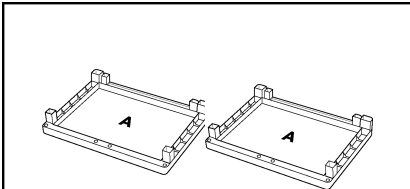

Part A - Top/Base Panel - 2 Each

Pièce A - Panneau Supérieur/Inférieur - 2 éléments

Pieza A - Panel superior/inferior - 2 unidades

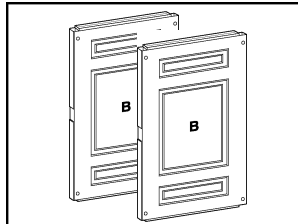

Part B - Back Panel - 2 Each

Pièce B - Panneau Arrière - 2 éléments

Pieza B - Panel posterior - 2 unidades

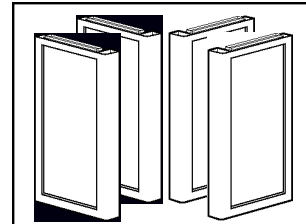

Part C - Side Panel - 4 Each

Pièce C - Panneau Latéral - 4 éléments

Pieza C - Panel lateral - 4 unidades

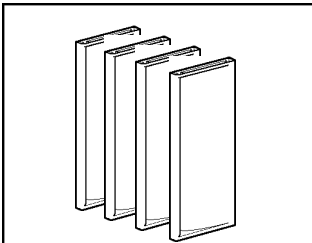

Part D - Door Panel - 4 Each

Pièce D - Panneau de porte - 4 éléments

Pieza D - Panel de puerta - 4 unidades

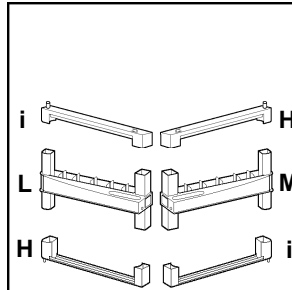

Part i - Door Cap - 2 Each  
Part H - Door Cap - 2 Each  
Part L - Left Door Handle/Connector - 1 Each  
Part M - Right Door Handle/Connector - 1 Each

Pièce i - Dessus de Porte - 2 éléments  
Pièce H - Dessous de Porte - 2 éléments  
Pièce L - Poignée/Connecteur Porte Gauche - 1 élément  
Pièce M - Poignée/Connecteur Porte Droite - 1 élément

Pieza i - Tapa de puerta - 2 unidades  
Pieza H - Tapa de puerta - 2 unidades  
Pieza L - Manija/conector de puerta izquierda - 1 unidad  
Pieza M - Manija/conector de puerta derecha - 1 unidad

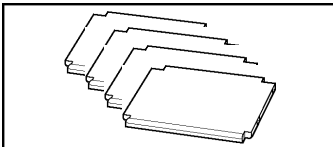

Part E - Shelf - 4 Each

Pièce E - Étagère - 4 éléments

Pieza E - Estantes - 4 unidades

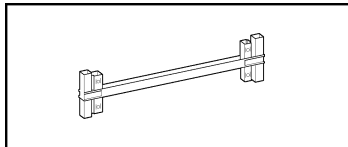

Part J - Back Connector - 1 Each

Pièce J - Connecteur Arrière - 1 élément

Pieza J - Conector posterior - 1 unidad

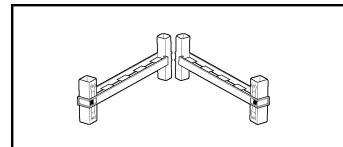

Part K - Side Connector - 2 Each

Pièce K - Connecteur Latéral - 2 éléments

Pieza K - Conector lateral - 2 unidades

**STOP!**  
Missing parts?  
No need to go back  
to the store!  
The store where  
you made your purchase  
does not stock parts  
for this item.  
Call or E-MAIL us  
with your  
street address.

**STOP!**  
Il vous manque des  
pièces? Pas besoin de  
retourner au magasin. Le  
magasin où vous avez  
acheté cet article n'a pas  
de pièces de rechange en  
stock. Contactez nous par  
téléphone ou par courrier  
électronique avec  
votre adresse.

**¡ALTO!**  
¿Le faltan piezas?  
¡No es necesario que  
regrese a la tienda! La  
tienda donde compró el  
gabinete no tiene piezas  
para este artículo.  
Llámenos o envíenos  
email con su dirección.

Tel. (888) 647-1046

E-MAIL [custsrvc@sterilite.com](mailto:custsrvc@sterilite.com)

**1**

Place one **Top/Base Panel A** on floor so that posts face up. With letter B facing outside of cabinet, insert **Back Panel B** onto smaller inner posts in rear of **Top/Base Panel A** and push down to lock into place.

Placez un **Panneau Supérieur/Inférieur A** sur le sol avec les montants dirigés vers le haut. Avec la lettre B tournée vers l'extérieur de l'armoire, insérez le **Panneau Arrière B** sur les plus petits montants intérieurs à l'arrière du **Panneau Supérieur/Inférieur A** et poussez vers le bas pour qu'il s'enclenche bien.

Coloque un **Panel superior/inferior A** en el piso de modo que los postes de unión miren hacia arriba. Con la letra B mirando hacia fuera del gabinete, fije un **Panel posterior B**, haciendo que los postes más pequeños de la parte posterior del **Panel superior/inferior** se inserten en los orificios del **Panel posterior**. Empuje hacia abajo para fijar el **Panel posterior** en su lugar.

MAKE SURE LETTER "B" ON BACK PANEL FACES OUTSIDE OF CABINET

ASSUREZ-VOUS QUE LA LETTRE "B" SUR LE PANNEAU ARRIÈRE EST DIRIGÉE VERS L'EXTÉRIEUR DE L'ARMOIRE

ASEGÚRESE DE QUE LA LETRA "B" DEL PANEL POSTERIOR MIRE HACIA AFUERA DEL GABINETE

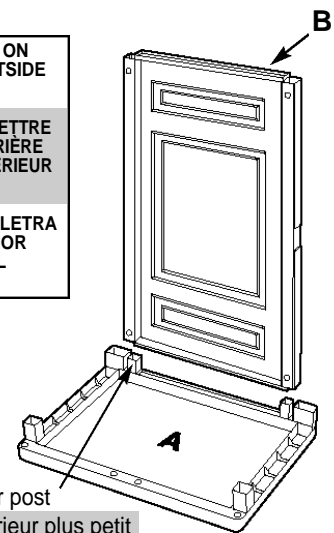

Smaller inner post  
Montant intérieur plus petit  
Los postes más pequeños

**2**

Side Panels C and Back Panel B align with "Tongue and Groove" type joints

Les **Panneaux Latéraux C** et le **Panneau Arrière B** sont assemblés avec des joints à rainures  
Los Paneles laterales C y el Panel posterior B se alinean con juntas de tipo "Lengüeta y ranura"

Insert two **Side Panels C** onto **Top/Base Panel A** and push down. **YOU WILL HEAR AN AUDIBLE "SNAP" WHEN FRONT CORNER IS LOCKED IN PLACE.**

insérer deux **Panneaux Latéraux C** sur le **Panneau Supérieur/Inférieur A** et appuyer vers le bas. **VOUS ALLEZ ENTENDRE UN "SNAP" À L'ORIGINE LORSQUE LE COIN DU DEVANT SE MET EN PLACE.**

Fije dos **Paneles laterales C** del mismo modo que el **Panel posterior**, pero utilizando los postes de unión más grandes del **Panel superior/inferior**. **SE OIRÁ UN "CLIC" CUANDO LA ESQUINA DELANTERA QUEDE BIEN ENSAMBLADA**

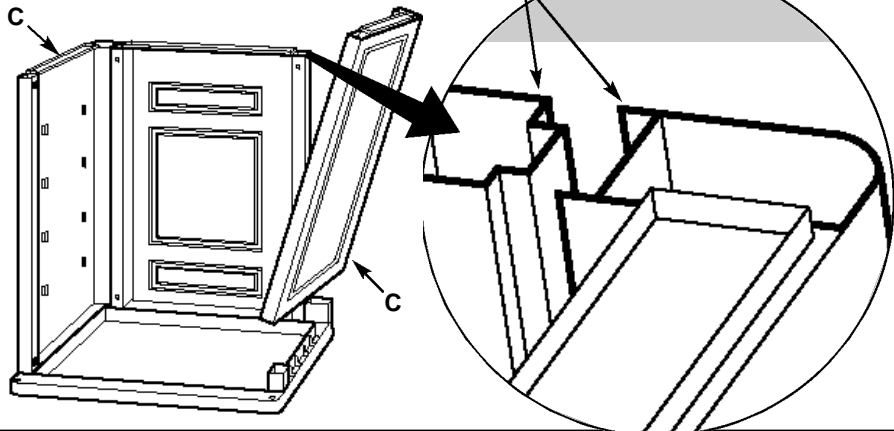
**3**

Insert one **Back Connector J** and two **Side Connectors K** and push down to lock into place.

Insérer un **Connecteur Arrière J** et deux **Connecteurs Latéraux K**, puis appuyer vers le bas pour les verrouiller sur place.

Inserte el **Conector posterior J** y los dos **Conectores laterales K** en sus respectivos lugares y empuje hacia abajo para trabarlos en su sitio.

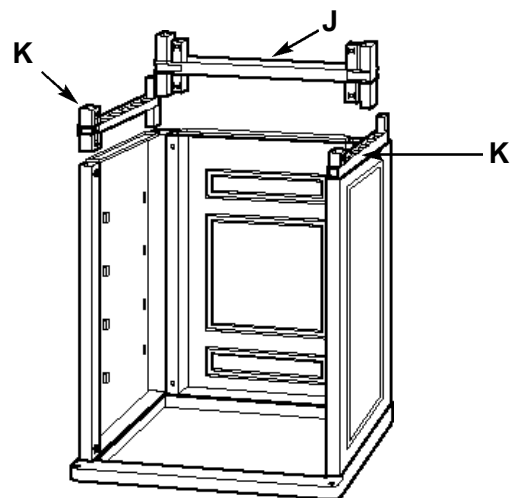

4

Begin the assembly of the upper half of your Storage Cabinet by inserting second **Back Panel B** into **Back Connector J** and push down to lock into place. Insert two **Side Panels C** into **Side Connectors K**. **YOU WILL HEAR AN AUDIBLE "SNAP" WHEN THESE ARE LOCKED IN PLACE.**

MAKE SURE LETTER "B" ON BACK PANEL FACES OUTSIDE OF CABINET

ASSUREZ-VOUS QUE LA LETTRE "B" SUR LE PANNEAU ARRIÈRE EST DIRIGÉE VERS L'EXTÉRIEUR DE L'ARMOIRE

ASEGÚRESE DE QUE LA LETRA "B" DEL PANEL POSTERIOR MIRE HACIA AFUERA DEL GABINETE

Commencer l'assemblage de la moitié supérieure de votre armoire de rangement en insérant le second **Panneau Arrière B** dans le **Connecteur J**, puis pousser pour le verrouiller sur place. Insérer les deux **Panneaux Latéraux C** dans les **Connecteurs Latéraux K**. **VOUS ALLEZ ENTENDRE UN "SNAP" A L'OREILLE LORSQUE LE COIN DU DEVANT SE MET EN PLACE.**

Comience a ensamblar la mitad superior de su Gabinete de depósito insertando el segundo **Panel posterior B** dentro del **Conector posterior J** y empuje hacia abajo para trabarlo en su sitio. Inserte los dos **Paneles laterales C** restantes dentro de los **Conectores laterales K**. **SE OIRÁ UN "CLIC" CUANDO CADA VEZ QUE DOS PIEZAS QUEDEN BIEN ENSAMBLADAS.**

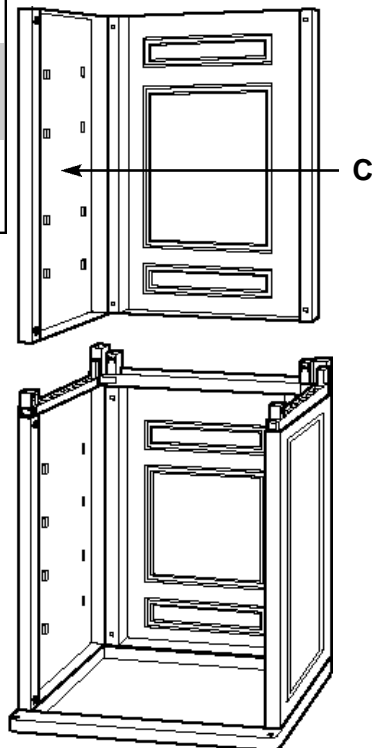

5

Left Cabinet Door  
Porte Armoire Gauche  
Puerta Izquierda del Gabinete

Assemble left cabinet door. Insert one **Left Door Handle/Connector L** into one **Door Panel D**. Insert a second **Door Panel D** onto other side of **Left Door Handle/Connector L**.

Assembler la porte gauche de l'armoire. Insérer une **Poignée/Connecteur Porte Gauche L** sur le **Panneau de Porte D**. Insérer le second **Panneau de Porte D** sur l'autre coté de la **Poignée/Connecteur Porte Gauche L**.

Para armar la puerta izquierda del gabinete, fije la **Manija-conector de puerta izquierda** a uno de los **Paneles de puerta D**. Luego fije un segundo **Panel de puerta D** a la misma **Manija-conector**, pero del otro lado.

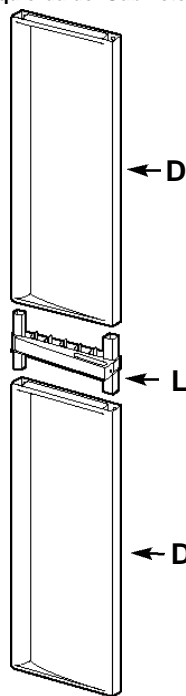

6

Right Cabinet Door  
Porte Armoire Droite  
Puerta Derecha del Gabinete

Assemble right cabinet door. Insert one **Right Door Handle/Connector M** into one **Door Panel D**. Insert a second **Door Panel D** onto other side of **Right Door Handle/Connector M**.

Assembler la porte droite de l'armoire. Insérer une **Poignée/Connecteur Porte Droite M** sur le **Panneau de Porte D**. Insérer le second **Panneau de Porte D** sur l'autre coté de la **Poignée/Connecteur Porte Droite M**.

Para armar la puerta derecha del gabinete, fije la **Manija-conector de puerta derecha** a un tercer **Panel de puerta D**. Luego fije el último **Panel de puerta D** a la misma **Manija-conector**, pero del otro lado.

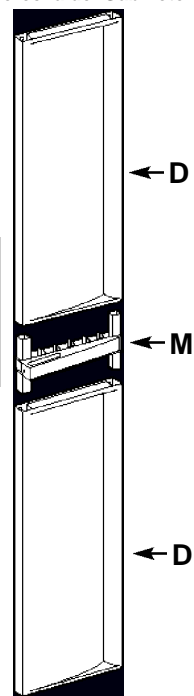

7

**Left Cabinet Door**  
**Porte Armoire Gauche**  
**Puerta Izquierda del Gabinete**

Insert one **Door Cap i** into **Top** end of assembled **Left Cabinet Door** and one **Door Cap H** into bottom end of **Left Cabinet Door**.

Insérer un **Dessus de Porte i** sur l'extrémité supérieure de la **Porte Armoire Gauche** et un **Dessous de Porte H** sur l'extrémité inférieure de la **Porte Armoire Gauche**.

Fiji un **Tapa de puerta i** al extremo superior de la puerta de izquierda del gabinete, ya ensamblada, y una **Tapa de puerta H** al extremo inferior de la misma.

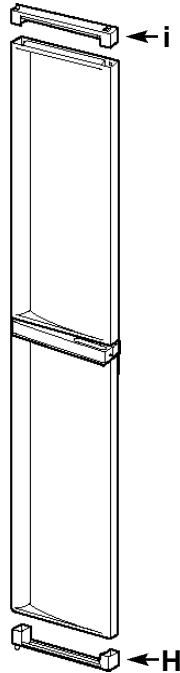

8

**Right Cabinet Door**  
**Porte Armoire Droite**  
**Puerta Derecha del Gabinete**

Insert one **Door Cap H** into **Top** end of assembled **Right Cabinet Door** and one **Door Cap i** into bottom end of **Right Cabinet Door**.

Insérer un **Dessus de Porte H** sur l'extrémité supérieure de la **Porte Armoire Droite** et un **Dessous de Porte i** sur l'extrémité inférieure de la **Porte Armoire Droite**.

Fiji un **Tapa de puerta H** al extremo superior de la puerta de derecha del gabinete, ya ensamblada, y una **Tapa de puerta i** al extremo inferior de la misma.

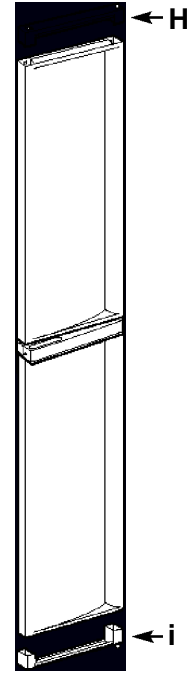

9

**Partially insert Panel A** at top. Place each door in position by first inserting the bottom hinge pin into the bottom hole and then lining up the top hinge pin with the top hole. Once the doors are in place, press **Top/Base Panel A** downward. **YOU WILL HEAR AN AUDIBLE "SNAP" WHEN THIS IS LOCKED IN PLACE.**

Insérer **partiellement** le **Panneau A** en haut. Placer chaque porte en position en insérant d'abord la charnière du bas dans le trou du bas, puis en alignant la charnière du haut sur le trou du haut. Une fois que les portes sont en place, appuyer sur le **Panneau Haut/Bas A** vers le bas. **VOUS ALLEZ ENTENDRE UN "SNAP" À L'OREILLE LORSQUE LE COIN DU DEVANT SE MET EN PLACE.**

Coloque el otro **Panel superior/inferior A** en la parte superior del gabinete, de formaparcial. Coloque cada puerta en posición insertando la clavija de bisagra inferior en el orificio de abajo y alineando luego la clavija superior con el orificio de arriba. Cuando las puertas estén en su sitio correcto, empuje el **Panel superior/inferior A** hacia abajo. **SE OIRÁ UN "CLIC" CUANDO CADAVEZ QUE DOS PIEZAS QUEDEN BIEN ENSEMBLADAS.**

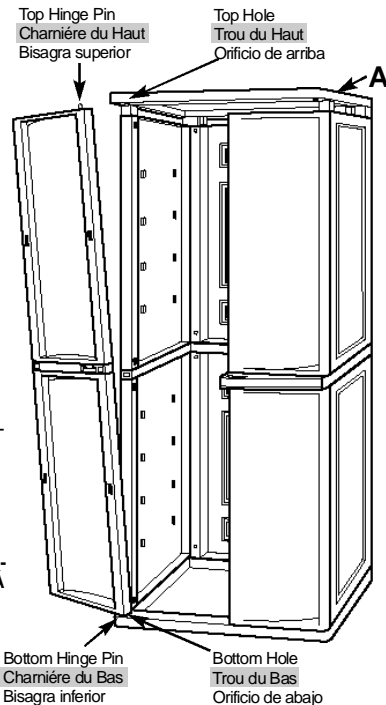

10

Place **Shelves E** to desired position by inserting them at an angle and locking one side into place on interior wall supports. Press the shelf downward to wall supports on opposite side to lock into place.

Placer les **Étagères E** à la position désirée en les insérant par inclinaison. Verrouiller un côté sur les supports de la paroi intérieure. Puis, appuyer sur l'autre côté de l'étagère vers le bas de manière à la faire reposer sur les supports de la paroi opposée.

Coloque los **Estantes E** en la posición deseada insertándolos dentro del gabinete en forma inclinada y trabando uno de los lados en su sitio en los soportes de la pared interior del gabinete. Luego empuje cada estante hacia abajo hasta alcanzar los soportes del otro lado, fijando así cada estante en su sitio.

