



#0140-2 Shelf Utility Cabinet Assembly Instructions

#0140-Instructions de montage pour armoire utilitaire à deux étagères

#0140-Instrucciones de ensamblado, gabinete utilitario de dos estantes

Each part has a molded-in part letter for identification

No tools required • Best if assembled on hard flat surface

Chaque pièce est identifiée par une lettre gravée

Aucun outil nécessaire • Il est préférable d'effectuer le montage sur une surface plane et solide

Cada pieza lleva grabada una letra para su identificación

No requiere del uso de herramientas • Se recomienda ensamblar sobre una superficie lisa y dura

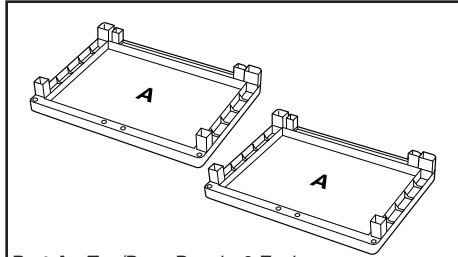

Part A - Top/Base Panel - 2 Each

Pièce A - Panneau Supérieur/Inférieur - 2 éléments

Pieza A - Panel superior/inferior - 2 unidades

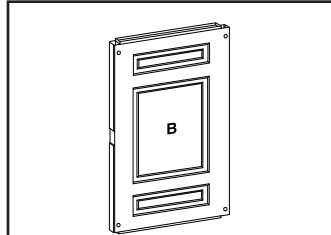

Part B - Back Panel - 1 Each

Pièce B - Panneau Arrière -1 élément

Pieza B - Panel posterior -1 unidad

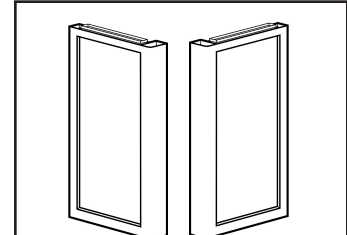

Part C - Side Panel - 2 Each

Pièce C - Panneau Latéral - 2 éléments

Pieza C - Panel lateral - 2 unidades

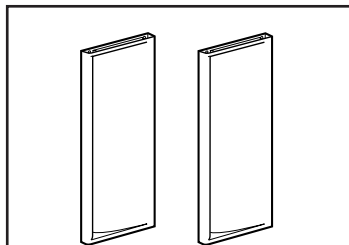

Part D - Door Panel - 2 Each

Pièce D - Panneau de porte - 2 éléments

Pieza D - Panel de puerta - 2 unidades

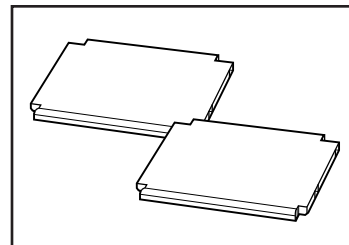

Part E - Shelf - 2 Each

Pièce E - Étagère - 2 éléments

Pieza E - Estantes - 2 unidades

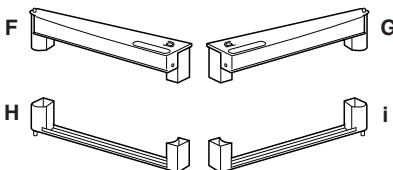

Part F - Left Door Handle - 1 Each
 Part G - Right Door Handle - 1 Each
 Part H - Door Cap - 1 Each
 Part i - Door Cap - 1 Each

Pièce F - Poignée Porte Gauche -1 élément
 Pièce G - Poignée Porte Droite -1 élément
 Pièce H - Dessous de Porte -1 élément
 Pièce i - Dessus de Porte -1 élément

Pieza F - Manija de puerta izquierda -1 unidad
 Pieza G - Manija de puerta derecha -1 unidad
 Pieza H - Tapa de puerta -1 unidad
 Pieza i - Tapa de puerta -1 unidad

STOP!
 Missing parts?
 No need to go back to the store!
 The store where you made your purchase does not stock parts for this item.
 Call or E-MAIL us with your street address.

STOP!
 Il vous manque des pièces? Pas besoin de retourner au magasin. Le magasin où vous avez acheté cet article n'a pas de pièces de rechange en stock. Contactez nous par téléphone ou par courrier électronique avec votre adresse.

¡ALTO!
 ¿Le faltan piezas? ¡No es necesario que regrese a la tienda! La tienda donde compró el gabinete no tiene piezas para este artículo.
 Llámennos o envíenos email con su dirección.

Tel. (888) 647-1046

E-MAIL custsrvc@sterilite.com

1

Place one **Top/Base Panel A** on floor so that posts face up. With letter B facing outside of cabinet, insert **Back Panel B** onto smaller inner posts in rear of **Top/Base Panel A** and push down to lock into place.

Placez un **Panneau Supérieur/Inférieur A** sur le sol avec les montants dirigés vers le haut. Avec la lettre B tournée vers l'extérieur de l'armoire, insérer le **Panneau Arrière B** sur les plus petits montants intérieurs à l'arrière du **Panneau Supérieur/Inférieur A** et pousser vers le bas pour qu'il s'enclenche bien.

Coloque un **Panel superior/inferior A** en el piso de modo que los postes de unión miren hacia arriba. Con la letra B mirando hacia fuera del gabinete, fije un **Panel posterior B**, haciendo que los postes m-s pequeños de la parte posterior del **Panel superior/inferior** se inserten en los orificios del **Panel posterior**. Empuje hacia abajo para fijar el **Panel posterior** en su lugar.

MAKE SURE LETTER "B" ON BACK PANEL FACES OUTSIDE OF CABINET

ASSUREZ-VOUS QUE LA LETTRE "B" SUR LE PANNEAU ARRIÈRE EST DIRIGÉE VERS L'EXTÉRIEUR DE L'ARMOIRE

ASEGÚRESE DE QUE LA LETRA "B" DEL PANEL POSTERIOR MIRE HACIA AFUERA DEL GABINETE

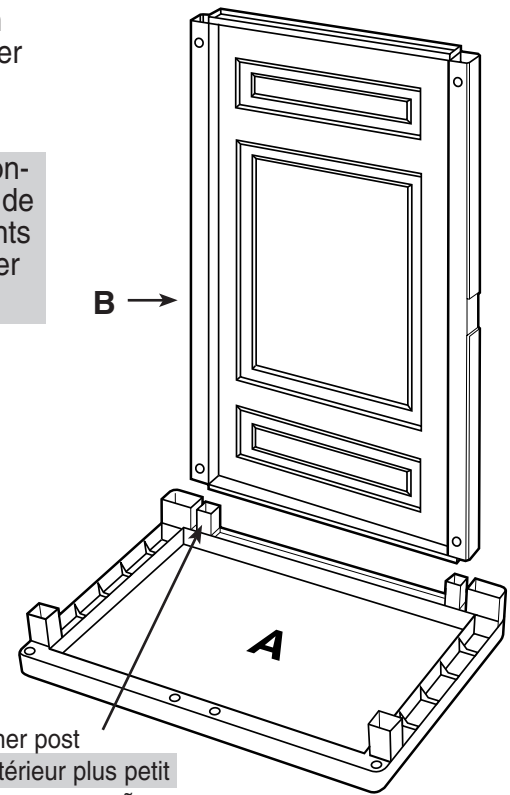
**2**

Side Panels C and **Back Panel B** align with "Tongue and Groove" type joints

Les **Panneaux Latéraux C** et le **Panneau Arrière B** sont assemblés avec des joints à rainures

Los **Paneles laterales C** y el **Panel posterior B** se alinean con juntas de tipo "Lengueta y ranura"

Insert two **Side Panels C** onto **Top/Base Panel A** and push down. **YOU WILL HEAR AN AUDIBLE "SNAP" WHEN FRONT CORNER IS LOCKED IN PLACE.**

Insérer deux **Panneaux Latéraux C** sur le **Panneau Supérieur/Inférieur A** et appuyer vers le bas. **VOUS ALLEZ ENTENDRE UN "SNAP" À L'ORIELLE LORSQUE LE COIN DU DEVANT SE MET EN PLACE.**

Fije dos **Paneles laterales C** del mismo modo que el **Panel posterior**, pero utilizando los postes de unión m-s grandes del **Panel superior/inferior**. **SE OIRÁ UN "CLIC" CUANDO LA ESQUINA DELANTERA QUEDE BIEN ENSAMBLADA**

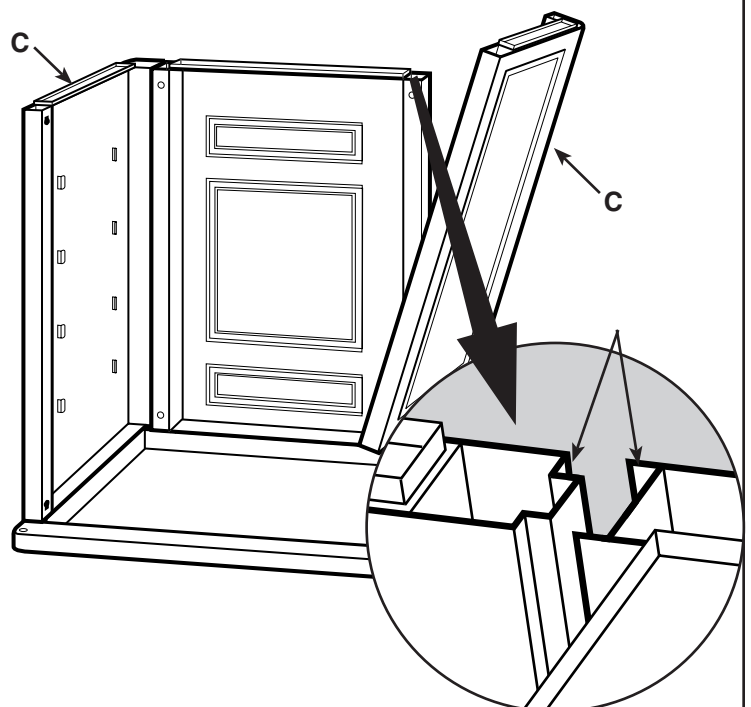

3

Left Cabinet Door
Porte Armoire Gauche
Puerta Izquierda del Gabinete

Assemble left cabinet door. Insert one **Left Door Handle F** into one **Door Panel D**. Insert **Left Door Cap H** into the other side of **Door Panel D**.

Assembler la porte gauche de l'armoire. Insérer une **Poignée Porte Gauche F** sur le **Panneau de Porte D**. Insérer le **Dessus de Porte Gauche H** sur l'autre coté du **Panneau de Porte D**.

Para armar la puerta izquierda del gabinete, fije la **Manija F de puerta izquierda** a uno de los **Paneles de puerta D**. Inserte la **Tapa de puerta izquierda H** en el lado opuesto del **Panel de puerta D**.

Left Door Handle F and Left Door Cap H Must be used on Left Cabinet Door.

La Poignée de Porte Gauche F et le Dessus de Porte Gauche H doivent être utilisés sur la Porte d'Armoire Gauche.

Para armar la puerta izquierda del gabinete es necesario utilizar la **Manija de puerta izquierda F** y la **Tapa de puerta izquierda H**.

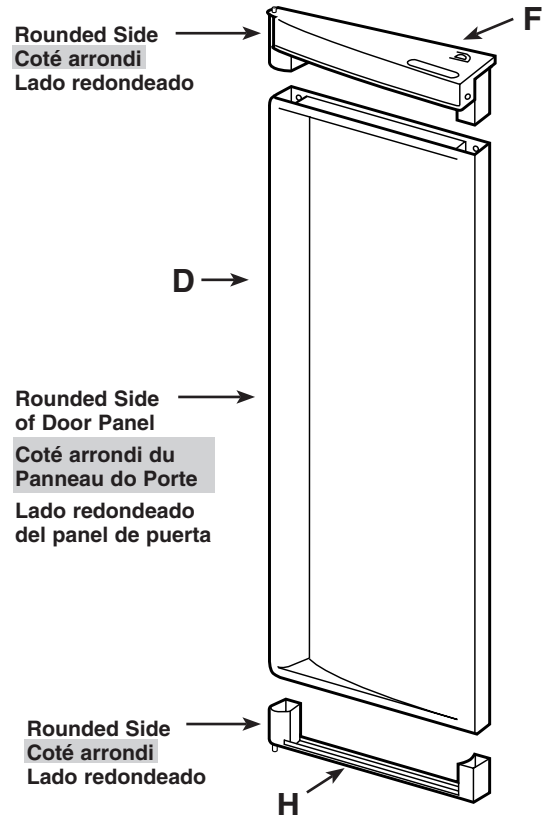
**4**

Right Cabinet Door
Porte Armoire Droite
Puerta Derecha del Gabinete

Assemble right cabinet door. Insert one **Right Door Handle G** into second **Door Panel D**. Insert **Right Door Cap i** into the other side of **Door Panel D**.

Assembler la porte droite de l'armoire. Insérer la **Poignée de Porte Droite G** dans le second **Panneau de Porte D**. Insérer le **Dessus de Porte Droite i** sur l'autre coté du **Panneau de Porte D**.

Para armar la puerta derecha del gabinete. Inserte la **Manija de puerta derecha G** en el segundo **Panel de puerta D**. Inserte la **Tapa de puerta derecha i** en el lado opuesto del **Panel de puerta D**.

Right Door Handle G and Right Door Cap i Must be used on Right Cabinet Door.

La Poignée de Porte Droite G et le Dessus de Porte Droite i doivent être utilisés sur la Porte d'Armoire Droite.

Para armar la puerta derecha del gabinete es necesario utilizar la **Manija de puerta derecha G** y la **Tapa de puerta derecha i**.

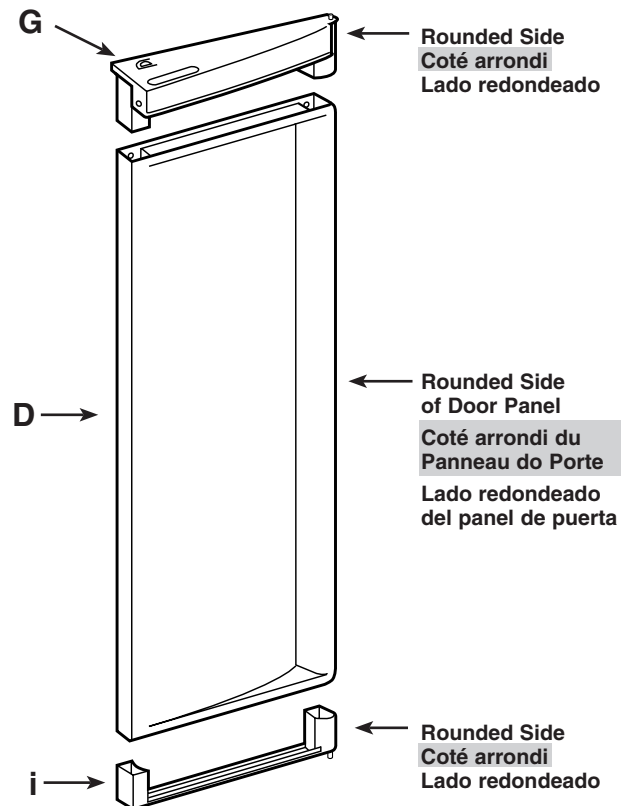

5

Partially insert **Panel A** at top. Place each door in position by first inserting the bottom hinge pin into the bottom hole and then lining up the top hinge pin with the top hole. Once the doors are in place, press **Top/Base Panel A** downward. **YOU WILL HEAR AN AUDIBLE “SNAP” WHEN THIS IS LOCKED IN PLACE.**

Insérer **partiellement** le **Panneau A** en haut. Placer chaque porte en position en insérant d’abord la charnière du bas dans le trou du bas, puis en alignant la charnière du haut sur le trou du haut. Une fois que les portes sont en place, appuyer sur le **Panneau Haut/Bas A** vers le bas. **VOUZ ALLEZ ENTENRE UN “SNAP” A L’OREILLE LORSQUE LE COIN DU DEVANT SE MET EN PLACE.**

Coloque el otro **Panel superior/inferior A** en la parte superior del gabinete, de forma parcial. Coloque cada puerta en posición insertando la clavija de bisagra inferior en el orificio de abajo y alineando luego la clavija superior con el orificio de arriba. Cuando las puertas estén en su sitio correcto, empuje el **Panel superior/inferior A** hacia abajo. **SE OIRÁ UN “CLIC” CUANDO CADA VEZ QUE DOS PIEZAS QUEDEN BIEN ENSEMBLADAS.**

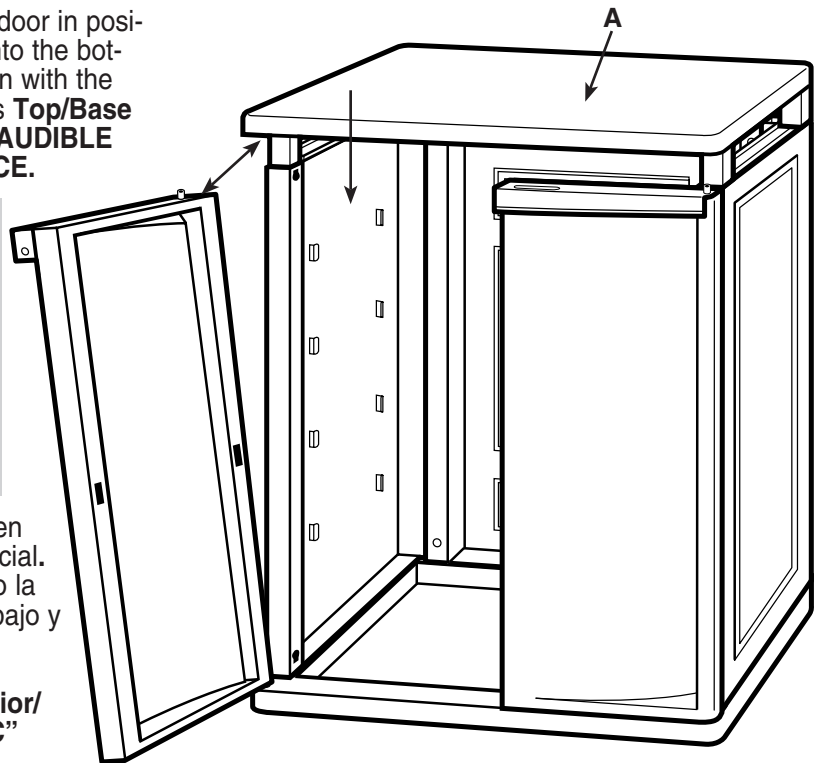

6

Place **Shelves E** to desired position by inserting them at an angle and locking one side into place on interior wall supports. Press the shelf downward to wall supports on opposite side to lock into place.

Placer les **Étagères E** à la position désirée en les insérant par inclinaison. Verrouiller un côté sur les supports de la paroi intérieure. Puis, appuyer sur l’autre côté de l’étagère vers le bas de manière à la faire reposer sur les supports de la paroi opposée.

Coloque los **Estantes E** en la posición deseada insertándolos dentro del gabinete en forma inclinada y trabando uno de los lados en su sitio en los soportes de la pared interior del gabinete. Luego empuje cada estante hacia abajo hasta alcanzar los soportes del otro lado, fijando así cada estante en su sitio.

